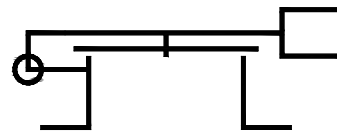
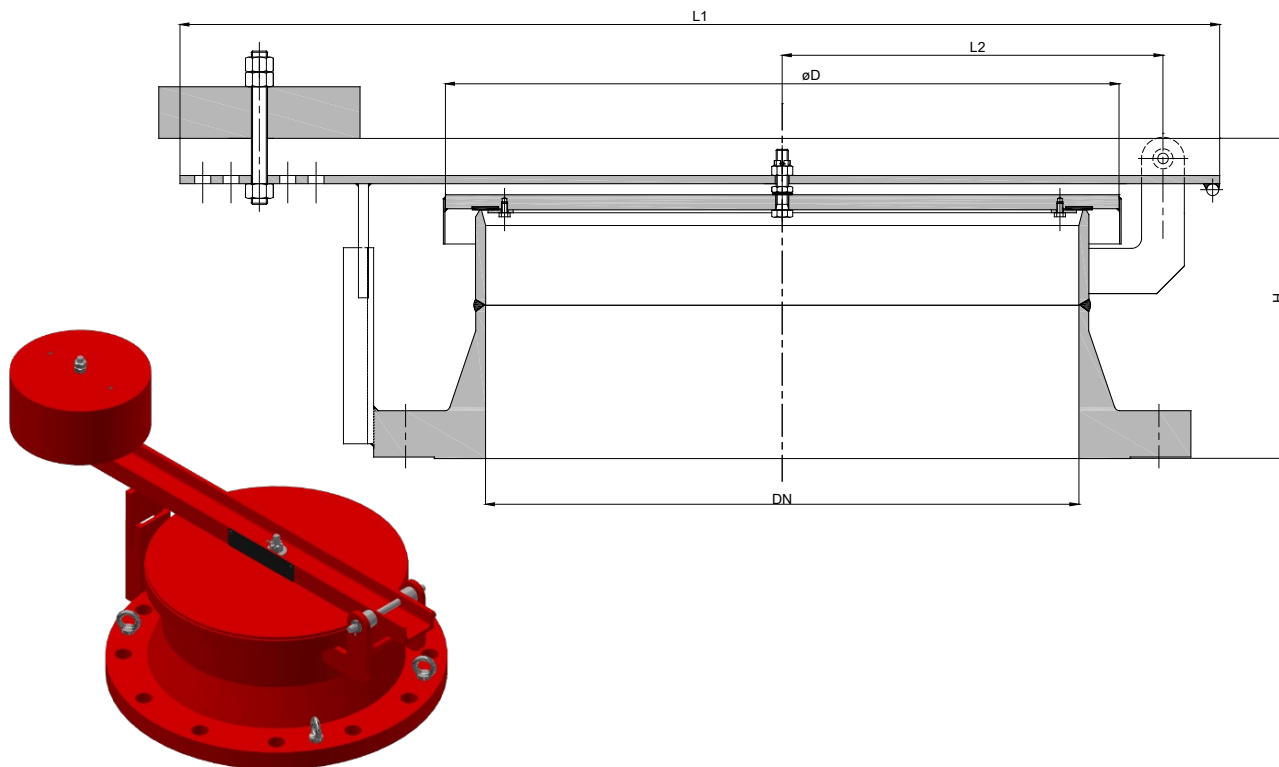

Typenblatt
Überdruckventil
KITO® EV/o-...

Verwendung

als Endarmatur, Notentlüftung an Tankanlagen zur Verhinderung gefährlicher Überdrücke sowie Einschränkung von Vergasungsverlusten. Auch als Mannloch geeignet. Nicht explosions- und dauerbrandsicher.

Abmessungen (mm)

DIN	DN		D	H (DIN)	H (ASME)	H (API)	L1	L2	kg (DIN)	kg (ASME)	Kg (API)
	ASME	API									
100 PN 16	4"	-	155	159	183	-	350	96	9	11	-
150 PN 16	6"	-	205	162	197	-	450	126	15	17	-
200 PN 10	8"	-	255	181	221	-	550	162	23	29	-
250 PN 10	10"	-	310	187	221	-	650	192	31	39	-
300 PN 10	12"	-	370	187	233	-	750	219	40	57	-
350 PN 10	14"	-	400	197	256	-	750	236	50	73	-
400 PN 10	16"	-	460	239	294	-	900	274	68	98	-
450 PN 10	18"	-	510	239	307	-	1000	300	78	112	-
500 PN 10	20"	20"	560	242	311	311	1100	327	91	135	89
600 PN 10	24"	24"	670	256	328	328	1200	375	119	181	115

Gewichtsangaben enthalten kein Belastungsgewicht und gelten nur für die Standard-Ausführung

Bestellbeispiel

KITO® EV/o-20" ASME
 (Ausführung mit Flanschanschluss 20" nach ASME B 16.5 Class 150)

ohne Baumusterprüfung und € -Kennzeichnung

Typenblatt Überdruckventil KITO® EV/o-...

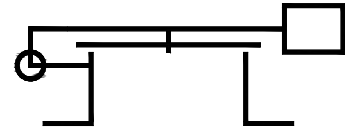

Ausführung

	Variante I	Variante II
Gehäuse / Ventilsitzkante	Stahl / Edelstahl 1.4301	Edelstahl 1.4301
Ventilteller	Stahl	Edelstahl 1.4301
Hebel	Stahl	Edelstahl 1.4301
Belastungsgewicht	Stahl	Edelstahl 1.4301
Ventiltellerdichtung	Perbunan, PTFE, EPDM (wahlweise)	
Einstelldruck	5-100 mbar	
Bolzen	Edelstahl	
Schutzgitter (optional)	Stahl/verzinkt	
Flanschanschluss	EN 1092-1 Typ Form B1, ASME B16.5 Class 150 RF, API Standard 650 (wahlweise)	

Leistungsdiagramm

Der Volumenstrom V in Nm^3/min bezieht sich auf die Dichte von Luft mit $\rho = 1,29 \text{ kg} / \text{m}^3$. Wenn der Einstelldruck erreicht ist, beginnt das Ventil zu öffnen.

Die Volumenströme ergeben sich bei Drucksteigerungen von 20 % über die Einstelldrücke hinaus (siehe DIN 4119).

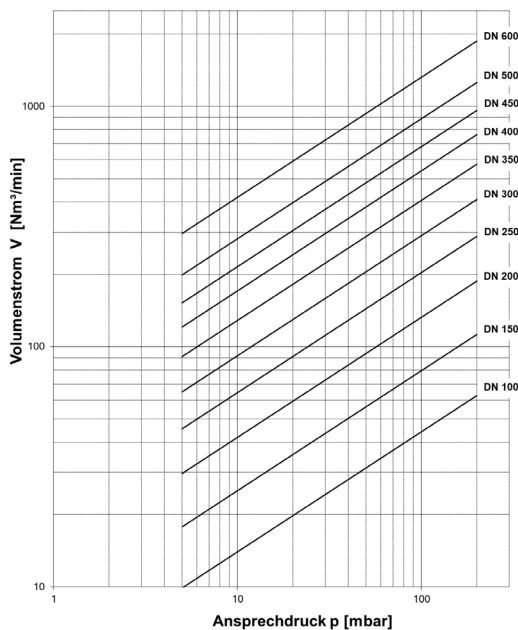

Die Volumenströme bei Teillast ergeben sich bei Drucksteigerungen von 10 % über die Einstelldrücke hinaus (siehe DIN 4119).

